

HDMI 分配器 取扱説明書 (表)

※ご使用前にこの取扱説明書を必ずお読みの上、正しくご使用ください。お読みになった後は大切に保管してください。

1. 各部の名称と接続イメージ

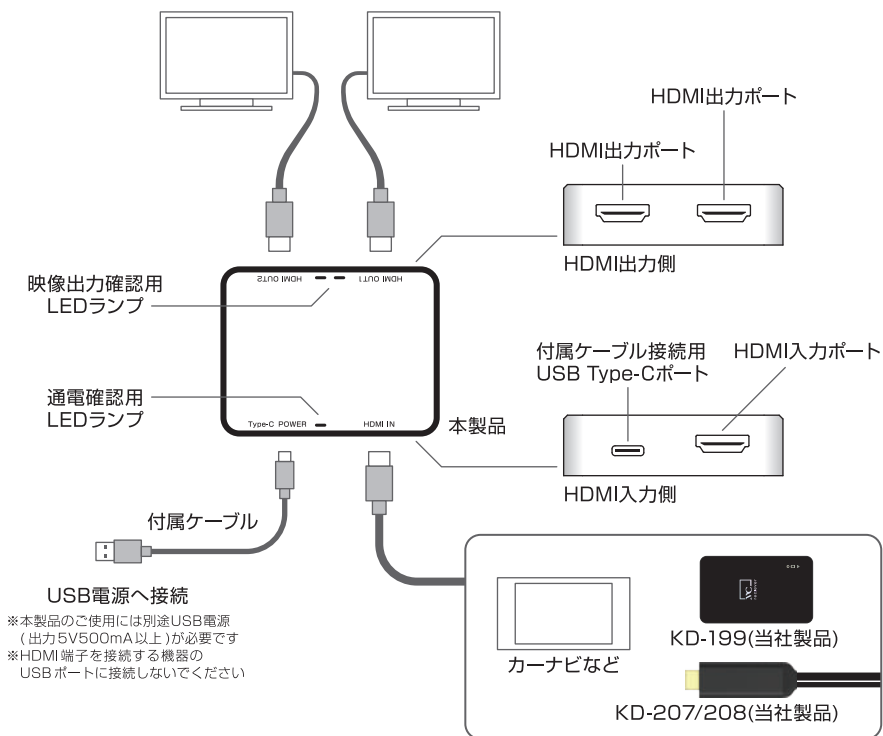

2. 製品仕様

映像入力端子	HDMI (タイプA・19ピン)メス×1
映像出力端子	HDMI (タイプA・19ピン)メス×2
最大表示解像度	4K (4096×2160) 30Hz
最大対応カラー	16bit
映像周波数帯域	340MHz (理論値)
最大伝送速度	10.2Gbps (理論値)
対応規格	HDCP
電源端子	USB Type-C ※USB電源 (5V500mA)のポートに接続のこと
本体サイズ・重量	W58×H45×D16mm、30g
環境条件	動作時温度：5～40℃、保管時温度：-10～60℃
付属品	USB Type-Cケーブル (ケーブル長約1.2m)

3. 注意

- 本製品はHDMIタイプA端子搭載機器でご使用いただけますが、すべての機器について動作を保証するものではありません。●ご使用には出力5V500mA以上のUSB電源とHDMIケーブルが別途必要です。●HDMI入力端子が搭載されていないカーナビ/テレビ/モニターにはご使用になれません。●接続するカーナビ/テレビ/モニターの仕様、HDMIケーブルの仕様によっては画質や音声が劣化または視聴できない場合があります。●カーナビ/テレビ/モニターに直接接続しても正常に動作しない機器の組み合わせは、本製品を使用しても正常動作しません。●解像度480p以下の機器では正常動作しないことがあります。●本製品使用中に音声や映像が途切れる場合があります。●ご使用される機器によっては、動画・静止画・音声がご視聴できない場合があったり、音声と映像がずれる場合があります。●機器との接続方法は本紙に記載していますが、全ての機器についてのご案内を保証するものではありません。●製品の分解や改造はしないでください。●高温や多湿になる場所(直射日光の当たる場所、炎天下の車内、火や温風ヒーターのそば、コタツや布団の中など)で使用・保管しないでください。●本製品と接続する機器の間には金属や液体などの異物が無いことをご確認ください。●コネクタ端子をショートさせないでください。●コネクタ形状の異なる端子口に挿さないでください。故障原因となります。●本製品を使用中に万一携帯電話本体の故障やメモリの消去、またバッテリーパックの破損等が発生した場合、当社では一切その責任、保証は負いかねます。予めご了承ください。●ご使用時は結束バンドを必ず外し、コードを伸ばした状態でご使用ください。束ねた状態でのご使用はコード発熱等の原因となります。●コネクタ部への無理な押し込みや引き抜きはおやめください。機器が破損する恐れがあります。●ケーブルやUSB電源/HDMIタイプA端子搭載機器の接続端子部の変形や導通性の異物(金属片・鉛筆の芯・ピン・砂など)または液体(汗・化粧水・飲料水等)が付着した状態でのご使用は端子間が短絡(ショート)し発熱や焦げの原因となり大変危険です。取り扱いには十分ご注意ください。また異変があった場合はご使用をおやめください。●コネクタを斜めに押し込んだり、接続状態で上下左右に無理な力を加える等、コネクタへの負荷はかけないでください。●本製品で接続された機器が正常に動作しない場合はただちに使用を中止してください。

4. 使用方法

- 1 本製品に接続する機器のすべての電源が切れていることを確認してください。
- 2 本製品の HDMI 入力ポートに映像出力機器を接続してください
- 3 カーナビ/テレビ/モニターと本製品のHDMI出力ポートをHDMIケーブルで接続してください。
- 4 USB電源(出力5V500mA以上)と本製品を付属のUSB Type-Cケーブルで接続してください。
- 5 本製品の通電確認用 LED ランプが緑色に点灯します。
- 6 カーナビ/テレビ/モニターの電源を入れ、チャンネル選択を「HDMI入力」に設定してください。
- 7 映像出力機器の電源を入れると、カーナビ/テレビ/モニターに映像が表示されます。
- 8 本製品の映像出力確認用 LED ランプが青色に点灯します。
- 9 ご使用を終了するときは、全てのコネクタを抜いてください。

※各コネクタは向きに注意してまっすぐに抜き挿ししてください。

※カーナビ/テレビ/モニターの操作については、各機器の取扱説明書をご参照ください。

※動作が不安定な場合は、全てのコネクタを抜き最初からやり直してください。

5. 特記事項

- 本製品のご使用には出力5V500mA以上のUSB電源とHDMIケーブルが別途必要です。
- 本製品は接続されているHDMIタイプA搭載機器の解像度と色数を自動的に検知・識別し、最も解像度と色数の低い機器に合わせて出力します。
- カーナビ/テレビ/モニターに直接接続しても正常に動作しない機器の組み合わせにおいて、本製品を使用しても正常に表示しません。
- 本製品に接続するHDMIケーブルは長さ5m以内の製品を接続してください。
- 変換コネクタや複数のHDMI延長ケーブルを接続した場合、信号が減衰し正常に動作しない場合があります。

HDMI分配器 取扱説明書(裏)

※ご使用前にこの取扱説明書を必ずお読みの上、正しくご使用ください。
※お読みになった後は大切に保管してください。

6. 故障かな?と思ったら

画質が粗い

●カーナビ/テレビ/モニターの対応解像度をご確認ください。
右図のような接続の場合、本製品のHDMI出力ポートから出力される解像度と色数は、もっとも低いモニターBの仕様に合わせて480p/8bitとなります。モニターAの最大対応解像度4Kと比較すると画質が粗い表示となります。あらかじめご了承ください。

●映像出力機器の設定をご確認ください。
例えばスマートフォンなどの映像をご視聴になる場合、動画再生アプリにおいて解像度が480p等と低く設定されている場合があります。その場合、高解像度のカーナビ/テレビ/モニターに接続・分配しても、本製品のHDMI出力ポートから出力される解像度と色数はすべて480pとなります。

●各接続端子が奥までしっかり挿さっていますか?
付属のUSB Type-Cケーブルのコネクタや、HDMIケーブルのコネクタが奥までしっかり挿さっていないと、映像や音声にノイズが発生する場合があります。必ず奥までしっかり挿してご使用ください。

●各ケーブルを丸めたり束ねた状態で使用していませんか?
付属のUSB Type-Cケーブルや、HDMIケーブルを丸めたり束ねた状態で使用すると映像や音声にノイズが発生する場合があります。必ずケーブルを伸ばした状態でご使用ください。

※動作が不安定な場合は、全てのコネクタを抜き本紙表面の「4.使用方法」に沿って手順の最初から行ってください。

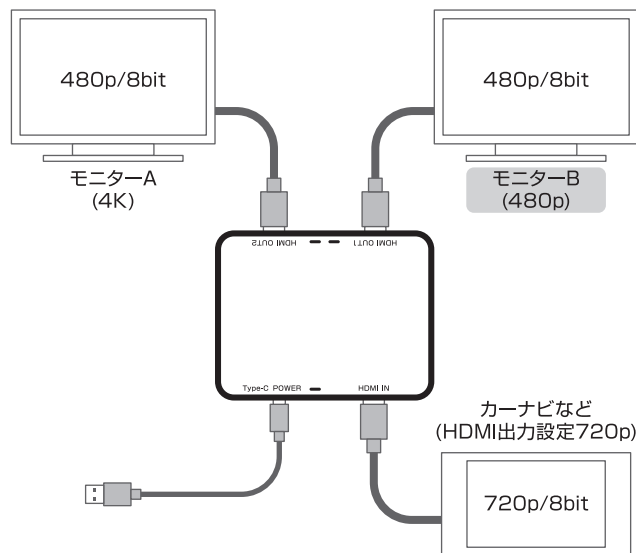

映像のみ表示され、音声がでない

●HDMI変換コネクタやHDMI変換ケーブルをご使用ではありませんか?
コネクタの形状を変換する製品を途中に接続している場合、音声が出力されない場合があります。

●接続している機器はHDCPに対応していますか?
機器によっては、HDCPの設定が音声出力を許可していない可能性があります。

音声は出るが、映像のみ表示されない

●車でご使用で走行中ではありませんか?
走行中のご使用は、カーナビのTV視聴環境に応じますので、視聴制限がある場合は音声のみお楽しみ頂けます。

カーナビ/テレビ/モニターに画像が全く表示されず、音声もでない

●USB電源は正しく接続されていますか?
本製品のご使用には出力5V500mA以上のUSB電源が必要です。出力の小さいUSB電源に接続した場合、電力が足りず本製品が動作しません。

●本製品を使わず直接接続して、正常に動作する機器の組み合わせですか?
カーナビ/テレビ/モニターに直接接続しても画像が表示されず音声もでない機器の組み合わせにおいては、本製品を使用して分配した場合、全てのカーナビ/テレビ/モニターで画像は表示されず音声も出ません。

保証書

保証期間 お買い上げ日より6ヶ月

KD-211 HDMI分配器 1入力2出力	
お買い上げ日	年 月 日
お客様 ご住所 〒 -	
お名前	電話番号
<h3>レシート貼付け欄</h3> <p>必ず、お買い上げ店舗のレシートをご添付願います。 レシートの提示がない場合は無償修理対象外となります。</p>	

【保証規定】必ずお読みください。

- 保証期間内に正常な使用状態（取扱説明書、本体貼付けラベル等の注意書きに従った使用状態）で万一故障した場合には、当社指定の方法で無償修理をさせていただきます。当社の判断により製品交換をさせていただきますので予めご了承ください。
- 保証期間内に故障して無償修理をお受けになる場合には、保証書とレシートを商品に添えてお買い頂いた販売店までお持ちください。
- 保証期間内であっても次のような場合は有償修理となります。
 1. 保証書とレシート（必ず購入日が確認できるもの）をご提示頂けない場合
 2. 所定の項目をご記入頂けない場合、あるいは字句を書き換えられた場合
 3. 使用上の誤り、他の機種から受けた障害または不当な修理や改造による故障および損傷
 4. お買い上げ後の取付け場所の移設、輸送、落下による故障および損傷
 5. 火災、地震、風水害、落雷、その他天変地異、公害、塩害、異常電圧などによる故障および損傷
 6. 一般家庭用以外（例えば業務用）での使用による故障および損傷
 7. 消耗または磨耗した部品の交換
- お客様ご自身による改造または修理があったと判断された場合、保証期間内での修理もお受けいたしかねます。
- 本製品の故障、またはその使用によって生じた直接、間接の障害については当社はその責任を負わないものとします。
- この保証書は日本国内においてのみ有効です。
(This warranty is valid only in Japan)
- この保証書は再発行致しませんので大切に保管してください。

商品に関するお問い合わせ先
03-5613-1332
(平日のみ10:00~12:00/13:00~17:00)

株式会社 **カシムラ**
JAMMA 全国自動車用品工業会会員
〒120-0005 東京都立区線3-9-28
http://www.kashimura.com