

KJ-202

スマートボット フィンガーボット

Rev.00

取扱説明書

このたびは本製品をお買上げいただき、誠にありがとうございます。この取扱説明書には本製品を安全にご利用いただくための注意事項などが記載されています。本書の内容を十分にご理解いただいたうえで、本製品をご利用ください。本書には保証書が添付されています。紛失しないよう大切に保管してください。

※本書に記載されるイラストや画像はあくまでイメージです。実際の製品や画像とは異なる場合があります。

製品構成

本製品には以下のものが含まれています。
ご使用前に内容をご確認ください。

・本体	1台
・電池/CR2	1個
・アタッチメントA	1個
・アタッチメントB	1個
・アタッチメントC	1個
・本体用粘着シート	2枚
・アタッチメントC用粘着シート	2枚
・取扱説明書(保証書含む)	1組

※粘着シートは3枚入っている場合があります。

各部名称 / 機能

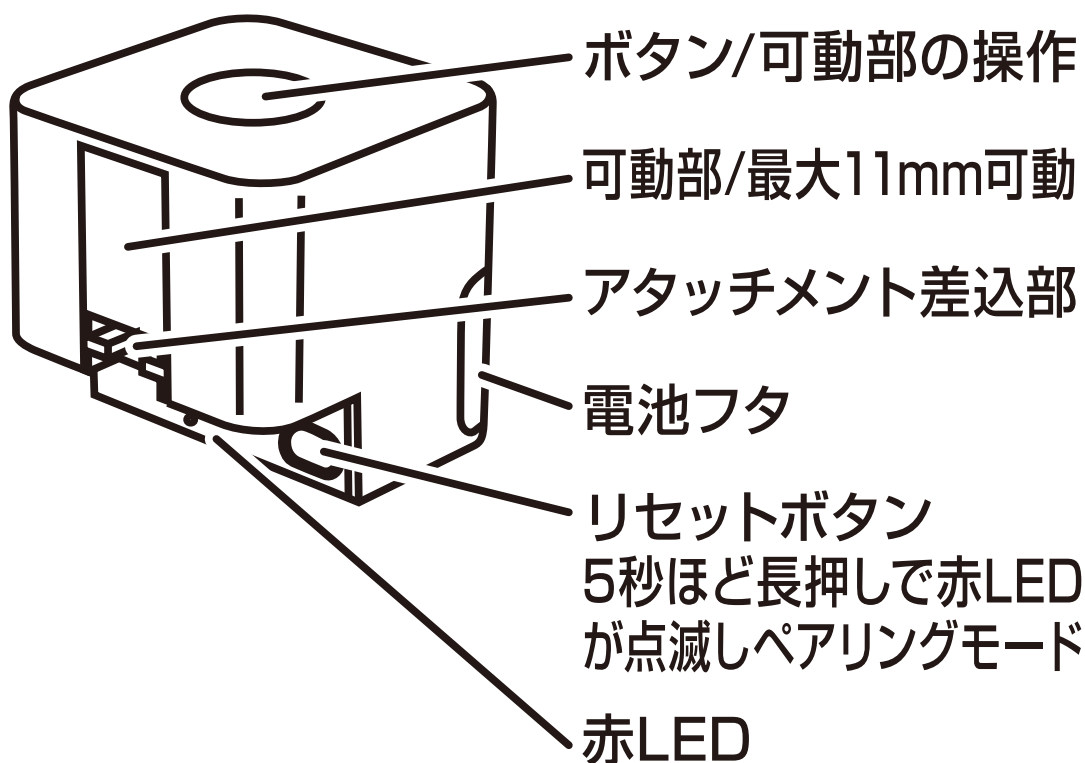

※絶縁シートは製品登録前に剥がしてください。

※本体に粘着シートを貼る前にアプリ内で可動部の調整が必要な場合がありますので、裏面の製品ページをご確認ください。

電池 / CR2の交換方法

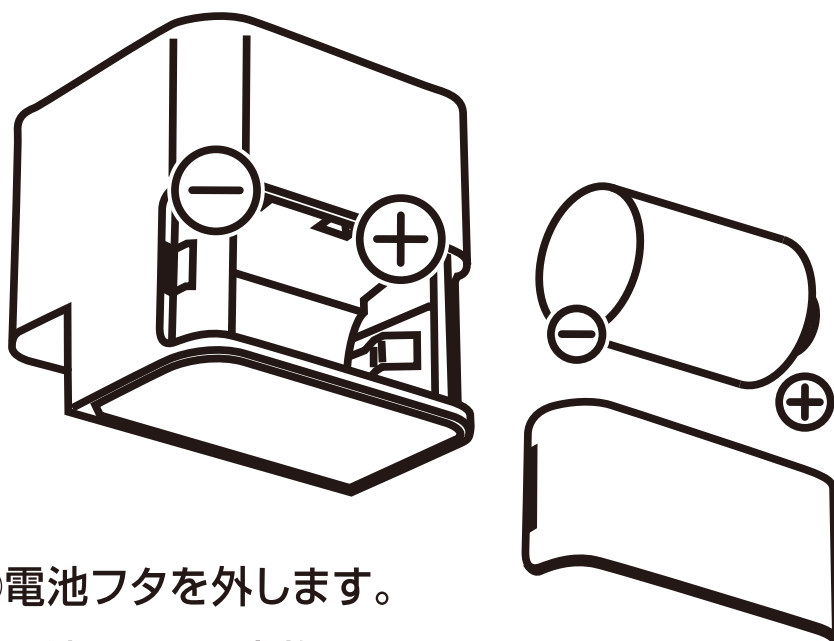

- ①電池フタを外します。
- ②電池/CR2を交換します。
※＋の向きに注意してください。
- ③電池フタを取り付けて完了です。

アプリのインストールとアカウント登録

- 1 iPhoneはApp Store、AndroidはGoogle Playにアクセスしアプリをインストールしてください。

アプリ「スマートライフ+」

※ダウンロード時に通信料金が発生する場合があります。



お持ちのスマホのOSの2次元コードを読み取りしてください。

- 2 アプリを起動します。
- 3 「登録」ボタンを選択します。
- 4 「メールアドレス」を入力します。

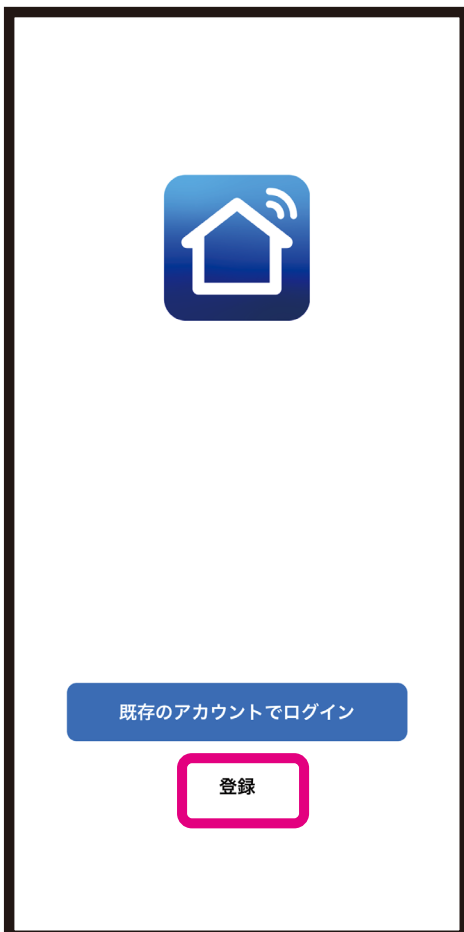

⑤ メールアドレスを登録し、「照合コードの取得」を選択します。

⑥ 登録したメールアドレスに送られた6桁の認証コードを入力します。

※Docomo/au/Softbankなどのキャリアメールの場合はブロックされる場合がありますので、認証コードが届かない場合はgmailや iCloudメールでお試してください。

<

登録

Japan

メールアドレス

SmartLife+@kashimura.com

同意します [プライバシーポリシー](#) 及び [利用規約](#)

照合コードの取得

<

認証コードを入力

Eメールに確認コードが送信されました:
SmartLife+@kashimura.com 再送信 (57s)

[認証コードが届いてませんか?](#)

1	2 ABC	3 DEF
4 GHI	5 JKL	6 MNO
7 PQRS	8 TUV	9 WXYZ
0		⊗

7 認証コード入力後に登録するアカウント用のパスワードを設定します。

※文字と数字を含む6～20桁を入力します。

8 入力完了後に「完了」ボタンを選択します。

9 アカウント登録が完了し、ホーム画面が表示されます。



※セキュリティ向上のために定期的なパスワード変更をおすすめします。

※スマートフォンやOSのバージョンによって画面が異なる場合があります。

本体の設置方法やアプリに本体を登録

- 本体の登録方法や本体の取り付け方、アプリ内の操作方法など製品に関する詳しい使い方は下の2次元コードから本製品のページをご確認ください。

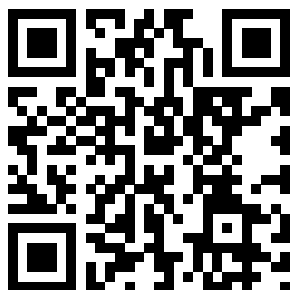

KJ-202

<https://www.kashimura.com/goods/home/kj202.html>

- ※製品登録後にファームウェア更新の案内が表示される場合は、最新のファームウェアに更新してください。更新完了まで数分かかります。更新中は絶対に電源を切らないでください。

- ※本製品は、電気ストーブ・電気コンロ・ヒータなど、無人で稼動したときに火災・致傷・致死に発展する危険を生ずるおそれのある製品への接続利用（アプリ内で機器同士の連動）を禁止します。

- ※事情や危険を知らずに容易に触れられる環境では、突然の稼動によって負傷するおそれのある電気器具・機器類への接続利用（アプリ内で機器同士の連動）を禁止します。

⚠ 登録前に

- スマホのBluetoothをオン
- スマホの近くに本体

安全上のご注意

- ご使用前にこの「安全上のご注意」をよくお読みの上、正しくお使いください。
- ここに示した注意事項は製品を安全に正しくお使いいただき、使用者や他の人々への危害や損害を未然に防止するためのものです。

⚠ 警告

●本製品を正常にご使用中、異臭・発煙・変形などの異常が起きた場合には、ただちに本製品の使用を中止してください。(火災・事故の原因となります。)●熱器具の近くや直射日光の当たる所で本製品を設置しないでください。(火災・事故の原因となります。)●電池の液が目に入ったときは、失明など障害のおそれがありますので、こすらずにすぐに水道水などの多量のきれいな水で十分に洗った後、医師の治療を受けてください。●電池は乳幼児の手の届かないところに置いてください。電池を誤って飲み込まないように注意してください。万一、飲み込んだ場合は、ただちに医師に相談してください。●電池を液体にぬらしたり、ぬれた状態のまま使わないでください。●電池を硬貨やヘアピンなどの金属類と一緒に携帯、保管しないでください。●電池を火のそばや直射日光の当たるところ、炎天下の車内、熱器具の近くなど高温の場所に置かないでください。●使い終わった電池はすぐに機器から取り出してください。長期間使用しない場合は、電池を取り出しておいてください。●電池を破棄する場合および保存する場合には、テープなどで絶縁してください。他の金属や電池とまぜると発火、破裂の原因になります。●予め付属されている電池は動作確認用のため、寿命が短い場合があります。●電池交換する場合は新しい電池と交換してください。古い電池を使用した場合、本体をアプリに登録できない場合があります。

⚠ 注意

●窓を閉めきった自動車の中やダッシュボードの上、直射日光が当たる場所などの異常に温度が高くなる場所に放置しないでください。●本製品の誤った取り付け、改造(配線の切断を含む)して使用した際の事故、故障、破損などにつきましては当社では一切その責任、保証は負いかねます。●本製品は防水機能はありませんので水に濡らさないでください。●電池の特性上、周囲の温度などの影響で電池残量小の表示がないまま電池切れする場合があります。使用頻度を元に定期的に電池を交換してください。●電池交換する場合は新しい電池と交換してください。古い電池を使用しないでください。

Bluetooth使用上のご注意

良好な通信のために

- ※端末とは見通し距離で約10m以内で通信してください。建物の構造や障害物によっては通信距離が短くなる場合があります。特に鉄筋コンクリートなどを挟むと通信できないことがあります。
- ※電気製品（AV機器・OA機器・電子レンジなど）から3m以上離して通信してください。テレビやラジオなどの場合は、受信障害になる場合があります。

電池について

- ※電池は寿命があり消耗品ですので、保証対象外となります。
- ※ご利用いただけない場合は電池の寿命となります。

使用する電波について

- ※本製品は2.4GHz帯域の電波を使用しています。本製品を使用する上で無線局の免許は必要ありませんが以下の場合や製品の近くでは使用しないでください。
 - ・病院内・ガソリンスタンドなど引火性ガスの発生する場所
 - ・電子レンジ・ペースメーカーなどの産業・科学・医療用機器など
 - ・自動ドア・火災報知器など
 - ・工場の製造ラインなどで使用されている移動体識別用の構内
 - ・無線局（免許を要する無線局）
 - ・特定小電力無線局（免許を要しない無線局）
- ※IEEE802.11b/g/n無線LAN機器

上記の機器などはBluetoothと同じ電波の周波数帯を使用しています。上記の近くで本製品を使用すると電波の干渉が生じるおそれがあります。本製品の使用周波数帯では、電子レンジなどの産業・科学・医療用機器などのほか工場の製造ラインなどで使用されている移動体識別用の構内無線局（免許を要する無線局）及び特定小電力無線局（免許を要しない無線局）が運用されています。

故障かな?と思ったら

症状	考えられる原因	処置
本体をアプリに登録できない	スマホの「Bluetooth」がオンになっていない	スマホの設定で「Bluetooth」をオンにしてください。
	OSのバージョンが古い	OSを最新にしてください。
	本体がペアリングモードになっていない。	ファンクションボタンを長押しして、接続状況マークが点滅していることをご確認ください。
	すでに接続されたスマホがある	アプリで登録した本体を削除してください。
	電池残量がない	新品の電池をご用意ください。
	システムエラー	本製品をリセットするために長押しして、アプリに再登録してください。
	スマホと本体の距離が離れている	スマホと本体の距離を1m以内にしてください。
アプリに本体が表示されない	近くにスマホがない	本体とBluetoothがオンのスマホが見通し距離で20m以内になる必要があります。
	本体の電池残量がない、または電池が抜かれている	新品の電池をご用意ください。

以上の処置をしても具合が悪い場合は事故防止のため、使用を中止し、お買上げの販売店、または弊社までにご相談ください。

【保証書】

保証期間：お買上げ日より6ヶ月

品番：KJ-202

品名：スマートボット フィンガーボット

お客様

お名前：

ご住所：

電話番号：

故障内容記入欄：

レシート貼付け欄：

必ず、お買上げ店舗のレシートをご添付願います。レシートの提示がない場合は無償修理対象外となります。

【保証規定】

保証期間内に正常な使用状態(取扱説明書、本体貼付けラベルなどの注意書きに従った使用状態)で万一故障した場合には、弊社指定の方法で無償修理をさせていただきます。弊社の判断により製品交換をさせていただきますことがありますのであらかじめご了承ください。

保証期間内に故障して無償修理をお受けになる場合には、保証書とレシートを製品に添えてお買上げいただいた販売店までお持ちください。

保証期間内であっても、次のような場合は有償修理となります。

- 1、保証書とレシート(必ず購入日が確認できるもの)をご提示いただけない場合
- 2、所定の項目をご記入いただけない場合、あるいは字句を書き換えられた場合
- 3、使用上の誤り、他の機種から受けた障害または不当な修理や改造による故障および損傷
- 4、お買上げ後の取付け場所の移設、輸送、落下による故障および損傷
- 5、火災、地震、風水害、落雷、その他天変地変、公害、塩害、異常電圧などによる故障および損傷
- 6、一般家庭用以外(例えば業務用)での使用による故障および損傷
- 7、消耗または摩耗した部品の交換

お客様ご自身による改造または修理があったと判断された場合、保証期間内での修理もお受け致しかねます。

本製品の故障、またはその使用によって生じた直接、間接の障害については弊社はその責任を負わないものとします。

この保証書は日本国内においてのみ有効です。

(This warranty is valid only in Japan)

この保証書は再発行いたしませんので大切に保管してください。

製造元

株式会社 **カシムラ**

JAAMA 全国自動車用品工業会会員
〒120-0005 東京都足立区綾瀬 6-9-28
URL : www.kashimura.com

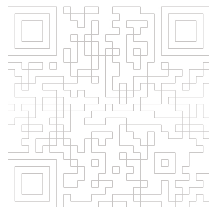

製品に関するお問い合わせ

◀2次元コードよりお問い合わせ

info@kashimura.com

▼お電話でのお問い合わせ

050-3199-2558

平日のみ10:00~12:00/13:00~17:00