

各部名称

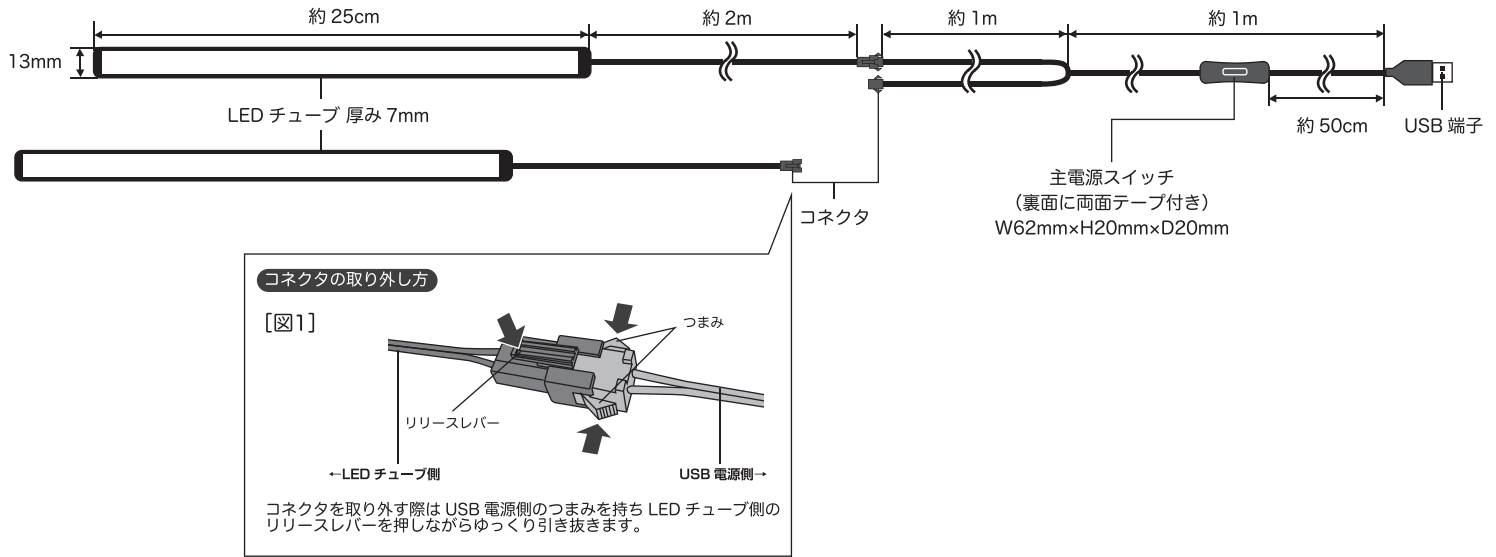

取付方法

- ①本製品をご使用になる前に通電させ、正しく点灯することをご確認ください。
- ②実際に製品を取り付ける前に、必ず取り付け位置を決めてください。
※車両のUSB電源の位置を確認してください。
※主電源スイッチの貼り付け位置を決めてください。
※LEDチューブの取り付け位置を確認してください。長さ25cm、幅13mm以上のスペースが必要になります。
※目から50cm以上離れた位置に取り付けてください。
※ケーブルの取り回しに支障がないことを確認してください。
- ③②で決めた位置にLEDチューブを貼り付けます。
サンバイザーに取り付ける場合は付属品のクリップを取り付けてから、クリップにLEDチューブを貼り付けます。[図2]
※取り付けの際にケーブルが邪魔になる場合は[図1]を参考にコネクタを取り外してから取り付け作業をしてください。取り付け終わったら、コネクタ部をカチツと音がするまで押し込んでください。
- ④主電源スイッチの貼り付け面の汚れ、ホコリをよく拭き取ってください。油分が付いている場合は中性洗剤等で脱脂してください。
主電源スイッチ裏面のハクリ紙を剥がし、②で決めた取り付け場所に貼り付けてください。
※取り付け後、粘着が安定するまで(24時間程度)製品のご使用および負荷をかけることはおやめください。
- ⑤内装カバー裏、ウェザーストリップ内、フロアマットの下などに余分な配線を隠してください。[図3]
※ケーブルがアクセルやブレーキに絡まったり、運転に支障が出ないように注意してください。
- ⑥車のエンジンを切った状態で、車両のUSB-AポートにUSB端子を挿し込みます。
車のエンジンをかけ、主電源スイッチをONにすると、LEDチューブが点灯します。



⚠ ご注意

- 本製品の着脱は、安全のために通電していない状態で行ってください。
- 本製品は防水仕様ではありませんので、車外に取り付けしないでください。
- 本製品の光には紫外線が含まれます。※20~30cmの距離で曇天時と同程度の紫外線量です。
- 目から 50cm 以上離れた位置でご使用ください。
- 絶対に本製品の光を直射しないようにしてください。
- LEDチューブをダッシュボードより上に取り付ける場合、走行中に点灯しないでください。車外から容易に確認できる場合、照射方向によっては保安基準不適合となる恐れがあります。
- 本製品のLEDチューブを長期間、無理に負荷をかけた状態で取り付けていると、内装のカバー類が変形する恐れがあるのでおやめください。
- 運転の妨げになると思われる場所、安全装置（エアバッグ・シートベルト等）の作動効果の妨げになる場所には取り付けしないでください。
- 運転者前方視界の妨げになる場所やフロントガラス、運転席・助手席のサイドガラス、及び三角窓への取り付けはおやめください。
- LEDチューブを捻ったり、強く曲げたりする負荷をかけないでください。
- コネクタを取り外す際は、無理に引き抜くと断線等の故障の原因となります。
- コネクタを取り外した場合は、向きを合わせて奥までしっかりと押し込んでください。向きが合わない状態で無理に押し込むと故障の原因となります。
- 断線の原因となりますので、ケーブルを取り回す際に、強く曲げたり、狭い隙間に挟んだりする負荷をかけないでください。
- USB端子を抜く際は、ケーブルを持たずにUSB端子を持って抜いてください。
- 必ず出力0.5A以上のUSB-Aポートをご使用ください。
- 本製品を改造（配線の切断を含む）してのご使用は故障の原因となりますので、絶対におやめください。
- LEDチューブや主電源スイッチの両面テープを貼る際は、硬い樹脂以外の材質（レザー・スウェード・布地・やわらかいフレン入り等）には破損・変色の恐れがありますので取り付けしないでください。
- 走行中での本製品の操作や取り付けは大変危険です。絶対におやめください。

保証書

保証期間 お買い上げ日より6ヵ月

KX-234 LED ブラックライト	
お買い上げ日	年 月 日
お住所 〒	-
お客様	
お名前	電話番号
<p>レシート貼付け欄</p> <p>必ず、お買い上げ店舗のレシートをご添付願います。 レシートの提示がない場合は無償修理対象外となります。</p>	

【保証規定】

- 保証期間内に正常な使用状態（取扱説明書、本体貼付けラベルなどの注意書に従った使用状態）で万一故障した場合には、当社指定の方法で無償修理をさせていただきます。当社の判断により製品交換をさせていただくことがありますのであらかじめご了承ください。
- 保証期間内に故障して無償修理をお受けになる場合には、保証書とレシートを商品に添えてお買い上げいただいた販売店までお持ちください。
- 保証期間内でも次のような場合は有償修理となります。
 1. 保証書とレシート（必ず購入日が確認できるもの）をご提示いただけない場合
 2. 所定の項目をご記入いただけない場合、あるいは字句を書き換えられた場合
 3. 使用上の誤り、他の機種から受けた障害または不当な修理や改造による故障及び損傷
 4. 一般家庭用以外（例えば業務用）での使用による故障および損傷
 5. 消耗または摩耗した部品の交換
 6. お客様ご自身による改造または修理があったと判断された場合は、保証期間内での修理もお受けかねます。
- 本製品の故障、またはその使用によって生じた直接、間接の障害については当社はその責任を負わないものとします。
- この保証書は日本国内においてのみ有効です。
(This warranty is valid only in Japan.)
- この保証書は再発行致しませんので大切に保管してください。

株式会社 **カシムラ**
〒120-0005 東京都足立区綾瀬6-9-28
https://www.kashimura.com
JAMA 全国自動車用品工業会会員

商品に関する
お問い合わせ先

