

GB金具

(H=50 L=100)

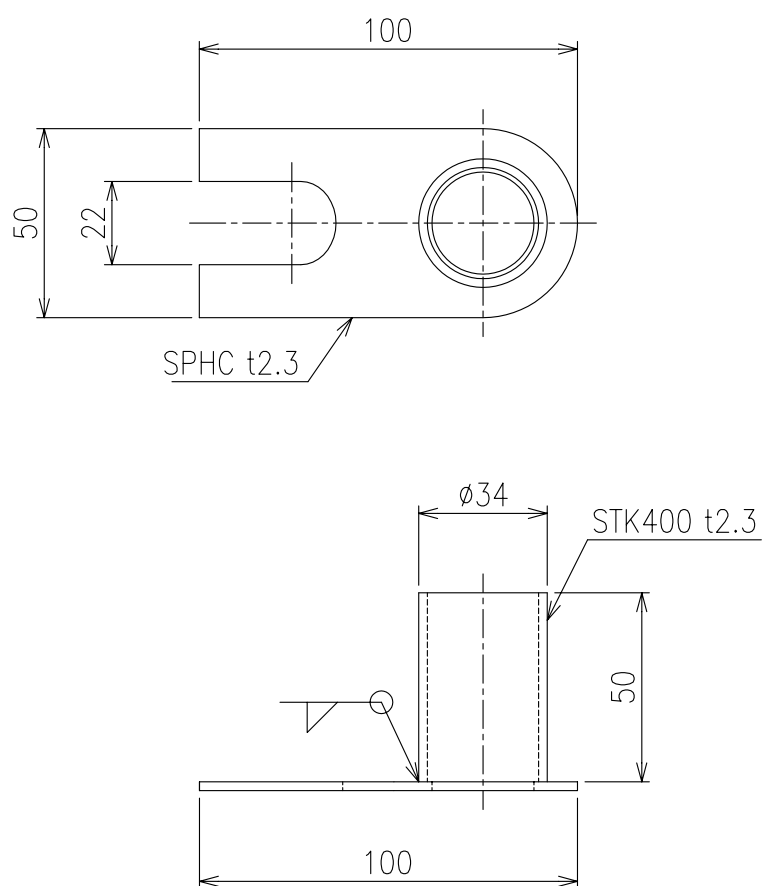

注記

1. 溶接後、溶融亜鉛めっき処理のこと。
2. 指示無き曲げRは最小加工Rとする。