

GC金具

(標準タイプ)

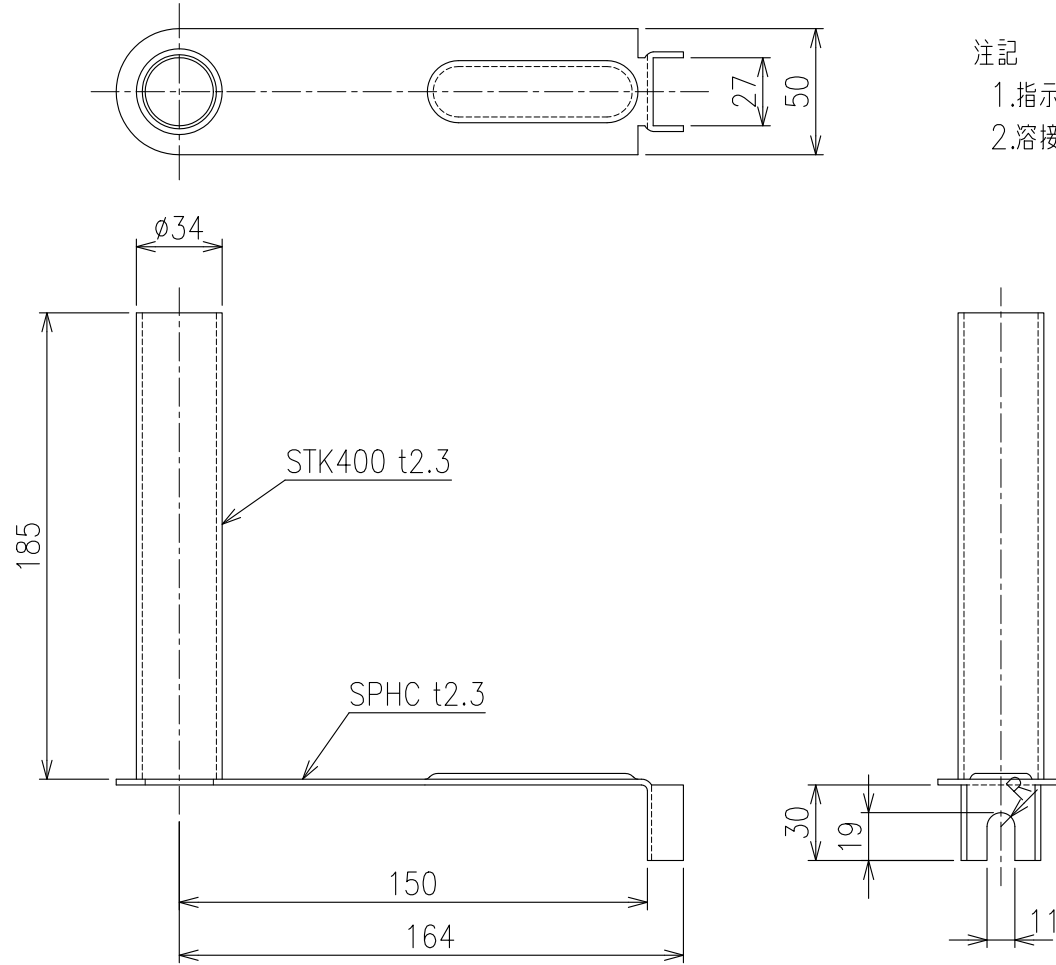

注記

1. 指示無き曲げRは最小加工Rとする。
2. 溶接後 溶融垂鉛め処理のこと。